

Bild 21 Elektrischer Schaltplan ohne Ampèremeter

- | | |
|--|---|
| 1 = Lichtmaschine | 13 = BremslichtdrehSchalter |
| 2 = Anlasser | 14 = Sicherungskasten |
| 3 = Batterie | 15 = Leitungsverbinder |
| 4 = Schaltkasten | 16 = Steckdose |
| 5 = Scheinwerfer (für Rechts- und Links-anbau) | 17 = Ölmanometer |
| 6 = Brems-Schluß-Kennzeichenleuchte | 18 = Kühlwasserfernthermometer |
| 7 = Schlußleuchte | 19 = Suchscheinwerfer (Sonderausrüstung) |
| 8 = Anhängersteckdose 5polig | 20 = Seitliche Begrenzungsleuchten (Sonderausrüstung) |
| 9 = Signalhorn | 21 = Zünddruckknopf für Kaltstartgerät |
| 10 = Horndruckknopf | 22 = Summerzündspule |
| 11 = Anlaßdruckknopf | 23 = Kraftstoff-Zerstäuber |
| 12 = Ladestrom-Kontrolleuchte | |

Fig. 21 Wiring Diagram without Ammeter

- | | |
|------------------------------------|-------------------------------|
| 1 = Dynamo | 13 = Brake lamp switch |
| 2 = Starter motor | 14 = Fuse box |
| 3 = Battery | 15 = Terminal bar |
| 4 = Switchbox | 16 = Plug box for hand lamp |
| 5 = Head lamp | 17 = Oil pressure gauge |
| 6 = Brake/tail/licence plate lamp | 18 = Cooling water heat gauge |
| 7 = Tail lamp | 19 = Spot light (optional) |
| 8 = Trailer plug box (5-pole type) | 20 = Gauge lamps (optional) |
| 9 = Horn | 21 = Cold starting button |
| 10 = Horn button | 22 = Ignition coil |
| 11 = Starter button | 23 = Fuel atomiser |
| 12 = Charging control lamp | |

Fig. 21 Plan de câblage électrique, sans ampèremètre

- | | |
|--|---|
| 1 = Génératrice | 13 = Commutateur rotatif pour feu de freinage |
| 2 = Démarreur | 14 = Boîte à fusibles |
| 3 = Batterie | 15 = Serre-câble |
| 4 = Boîtier de contact | 16 = Prise de courant femelle |
| 5 = Phare (montage à droite et à gauche) | 17 = Manomètre à huile |
| 6 = Feu AR, de freinage et de plaque de police | 18 = Télèthermomètre pour eau de refroidissement |
| 7 = Feu AR | 19 = Phare orientable (équipement spécial) |
| 8 = Prise de courant de remorque, 5 pôles | 20 = Feux de position latéraux (équipement spécial) |
| 9 = Avertisseur (klaxon) | 21 = Bouton d'allumage pour disp. dém. à froid |
| 10 = Bouton d'avertisseur | 22 = Bobine d'allumage |
| 11 = Bouton de démarrage | 23 = Vaporisateur de combustible |
| 12 = Lampe-témoin de contrôle de charge | |



Bild 21

Bild 22 Elektrischer Schaltplan mit Ampèremeter

- | | |
|---|---|
| 1 = Lichtmaschine | 13 = Sicherungskasten |
| 2 = Anlasser | 14 = Leitungsverbinder |
| 3 = Batterie | 15 = Steckdose |
| 4 = Schaltkasten | 16 = Ölmanometer |
| 5 = Scheinwerfer (für Rechts- und Linksanbau) | 17 = Kühlwasserfernthermometer |
| 6 = Brems-Schluß-Kennzeichenleuchte | 18 = Suchscheinwerfer (Sonderausrüstung) |
| 7 = Schlußleuchte | 19 = Seitliche Begrenzungsleuchten (Sonderausrüstung) |
| 8 = Anhängersteckdose 5polig | 20 = Ampèremeter |
| 9 = Signalhorn | 21 = Zünddruckknopf für Kaltstartgerät |
| 10 = Horndruckknopf | 22 = Summerzündspule |
| 11 = Anlaßdruckknopf | 23 = Kraftstoff-Zerstäuber |
| 12 = Bremslichtdrehshalter | |

Fig. 22 Wiring Diagram with Ammeter

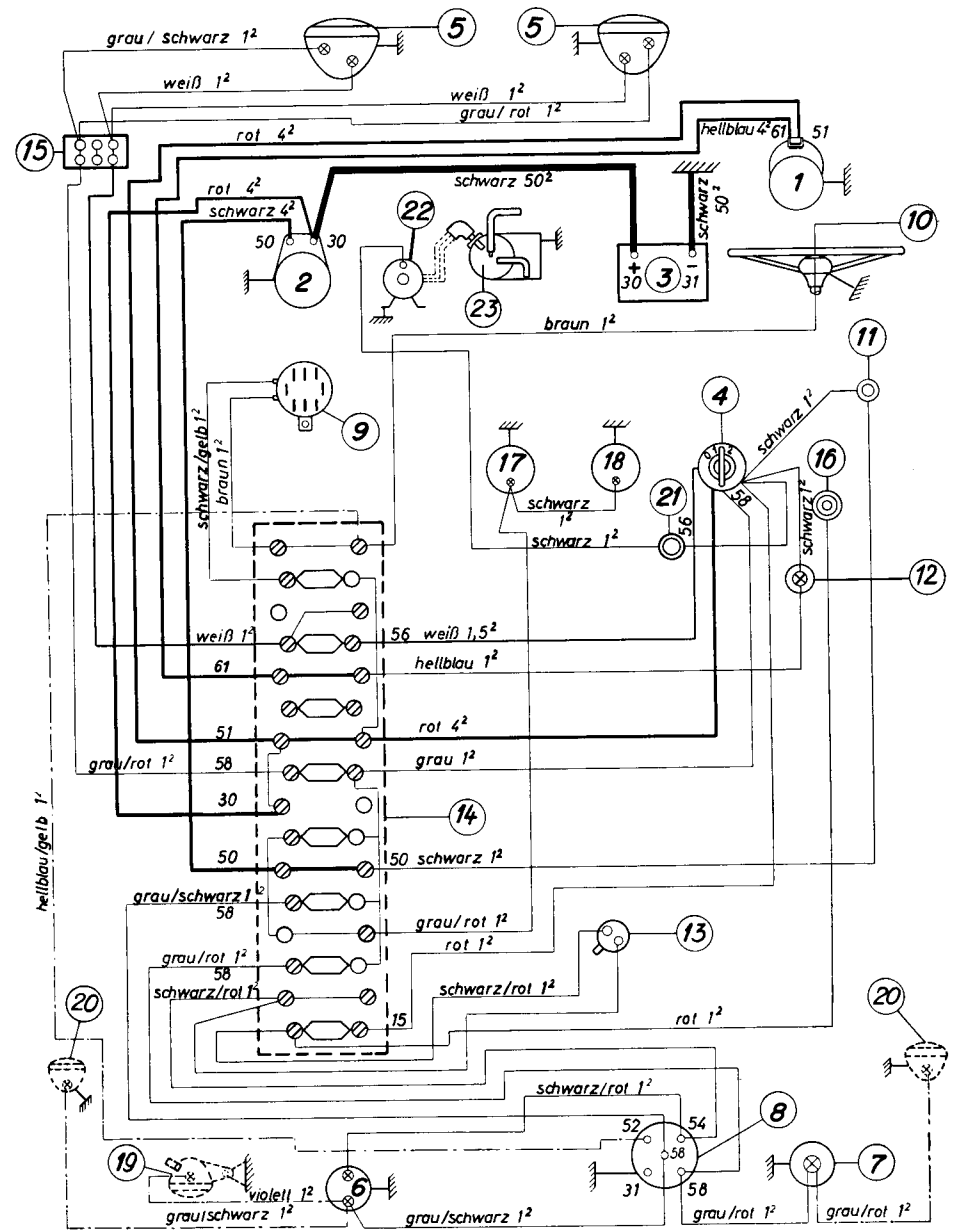
- | | |
|------------------------------------|-------------------------------|
| 1 = Dynamo | 13 = Fuse box |
| 2 = Starter motor | 14 = Terminal bar |
| 3 = Battery | 15 = Plug box for hand lamp |
| 4 = Switchbox | 16 = Oil pressure gauge |
| 5 = Head lamp | 17 = Cooling water heat gauge |
| 6 = Brake/tail/licence plate lamp | 18 = Spot light (optional) |
| 7 = Tail lamp | 19 = Gauge lamps (optional) |
| 8 = Trailer plug box (5-pole type) | 20 = Ammeter |
| 9 = Horn | 21 = Cold starting button |
| 10 = Horn button | 22 = Ignition coil |
| 11 = Starter button | 23 = Fuel atomiser |
| 12 = Brake lamp switch | |

Fig. 22 Plan de câblage électrique, avec ampèremètre

- | | |
|--|---|
| 1 = Génératrice | 13 = Boîte à fusibles |
| 2 = Démarreur | 14 = Serre-câble |
| 3 = Batterie | 15 = Prise de courant femelle |
| 4 = Boîtier de contact | 16 = Manomètre à huile |
| 5 = Phare (montage à droite et à gauche) | 17 = Télérhénomètre pour eau de refroidissement |
| 6 = Feu AR, de freinage et de plaque de police | 18 = Phare orientable (équipement spécial) |
| 7 = Feu AR | 19 = Feux de position latéraux (équipement spécial) |
| 8 = Prise de courant de remorque 5 pôles | 20 = Ampèremètre |
| 9 = Avertisseur (klaxon) | 21 = Bouton d'allumage pour disp. dém. à froid |
| 10 = Bouton d'avertisseur | 22 = Bobine d'allumage |
| 11 = Bouton de démarrage | 23 = Vaporisateur de combustible |
| 12 = Commutateur rotatif de feu de freinage | |

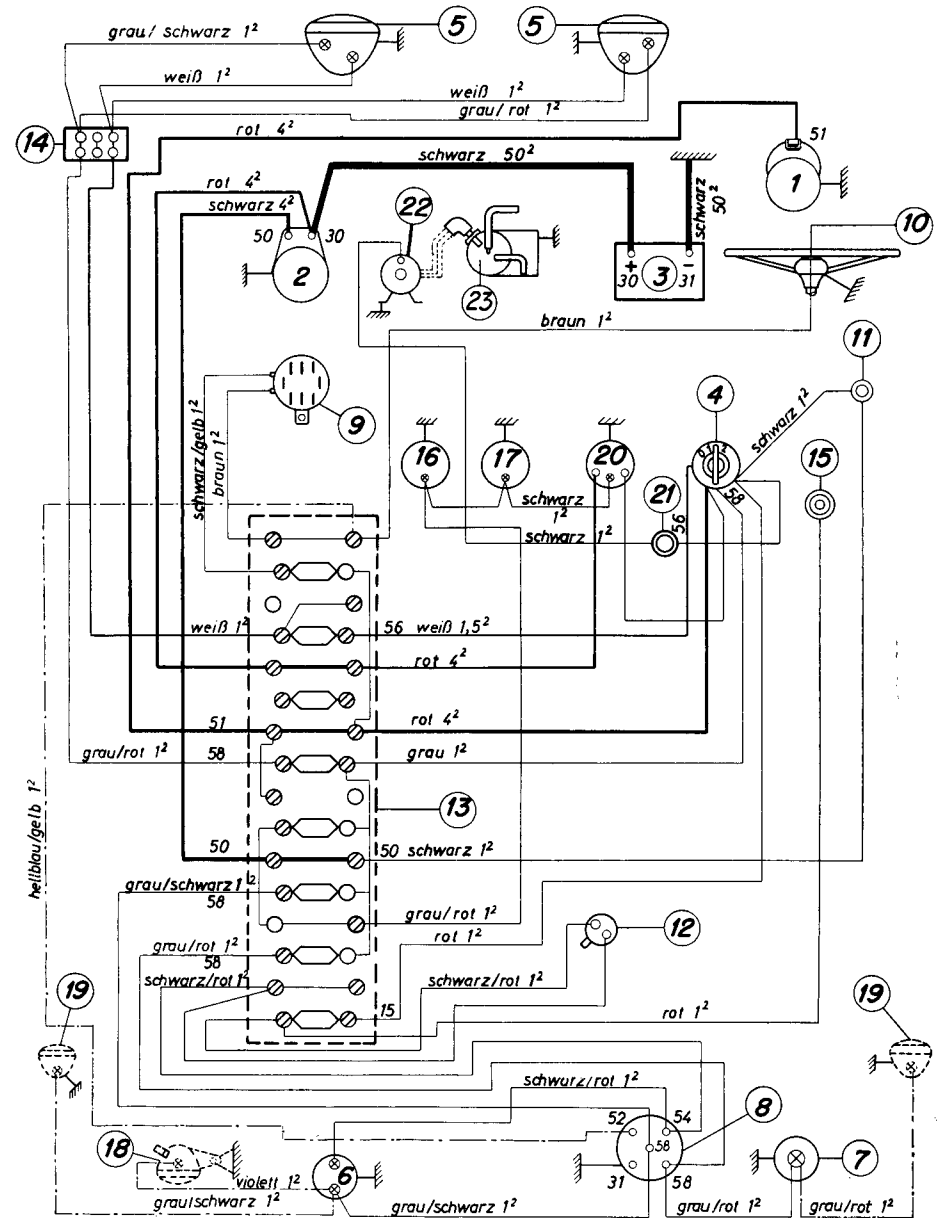

Bild 22